

Лабаз-самолаз «ShotTime»

Руководство пользователя

Комплектация:

Платформа для ног - 1 шт.
Упор для ног - 1 шт.
Верхняя платформа - 1 шт.
Упор для рук - 1 шт.
Трос - 2 шт.
Хомутик - 4 шт.
Храповик - 2 шт.
Подвесное сидение - 1 шт.
Винт 1/4"-20x1.5 - 2 шт.
Винт 1/4"-20x2.5 - 4 шт.
Шайба 1/4" - 12 шт.
Самоконтрящаяся гайка 1/4"-20 - 6 шт.
Рукав упора для рук - 2 шт.
Рукав упора для рук - 1 шт.



артикул: ST-TR-17

Номенклатура деталей

| № | Описание | Кол-во |
|----|-------------------------------|--------|
| 01 | Платформа для ног | 1 |
| 02 | Упор для ног | 1 |
| 03 | Верхняя платформа | 1 |
| 04 | Упор для рук | 1 |
| 05 | Трос | 2 |
| 06 | Хомутик | 4 |
| 07 | Храповик | 2 |
| 08 | Подвесное сидение | 1 |
| 09 | Винт 1/4"-20x1.5 | 2 |
| 10 | Шайба 1/4" | 12 |
| 11 | Самоконтрящаяся гайка 1/4"-20 | 6 |
| 12 | Винт 1/4"-20x2.5 | 4 |
| 13 | Рукав упора для рук | 2 |
| 14 | Рукав упора для рук | 1 |

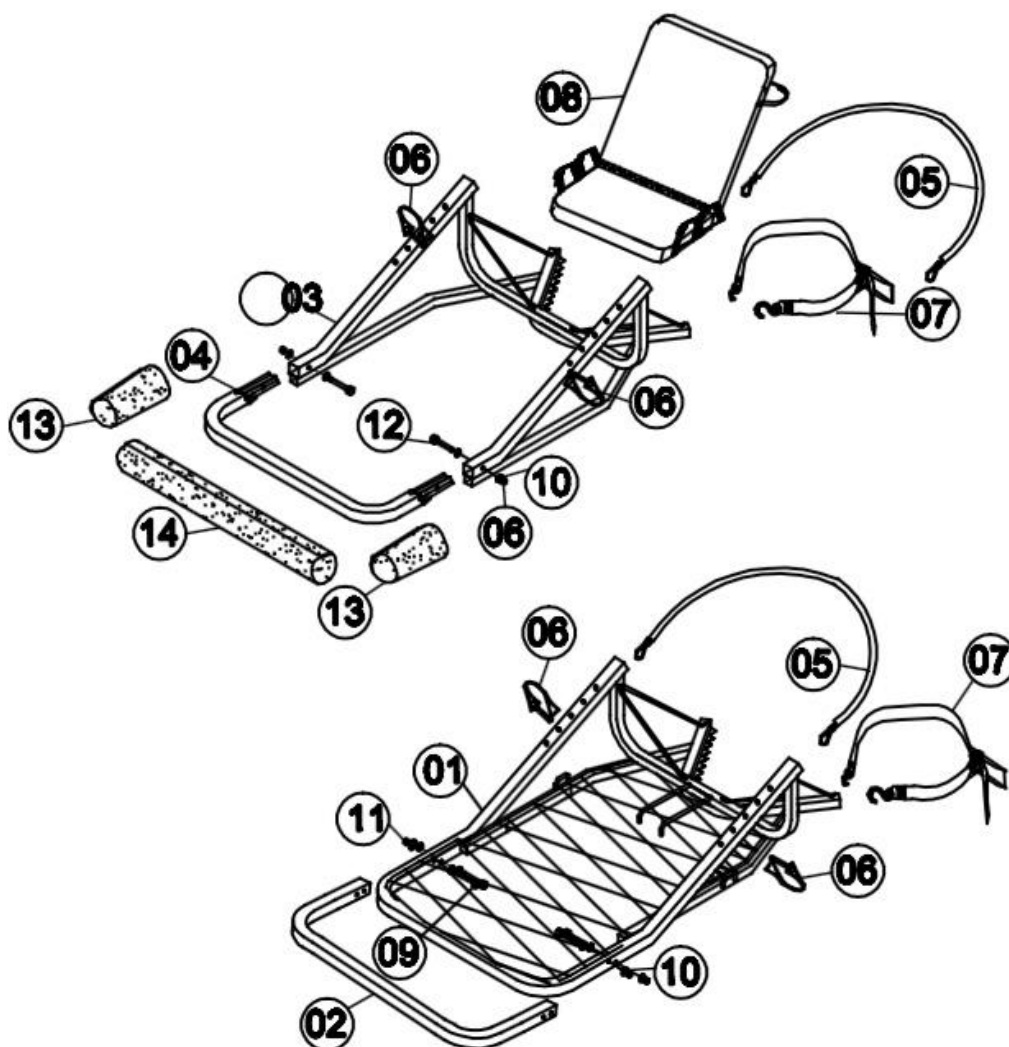

Сборка пошаговая

Шаг 1:

Посредством крепежа (включая винты 09, прокладки 10 и самоконтрящиеся гайки 11) прикрепите упор для ног 02 к платформе для ног 01 под углом 45 градусов. Используйте гаечный ключ.

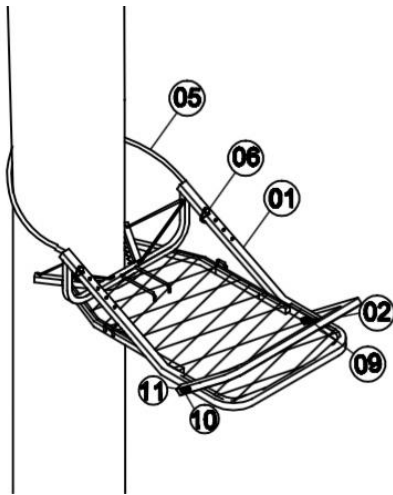
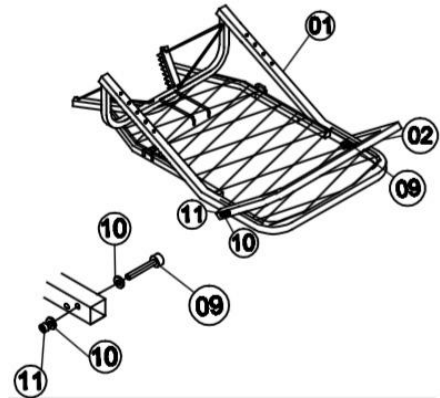

Шаг 2:

С помощью троса 05 повесьте платформу для ног 01 на дерево. Трос 05 следует прикрепить к платформе для ног 01 хомутиками 06, пропустив их в отверстия, выбранные в зависимости от толщины выбранного дерева.

Шаг 3:

Посредством крепежа (включая винты 12, прокладки 10 и самоконтрящиеся гайки 11) прикрепите упор для рук 04 к верхней платформе 03. При этом установите рукава для рук 13 и 14 на предназначенные для них места (см. рисунок).

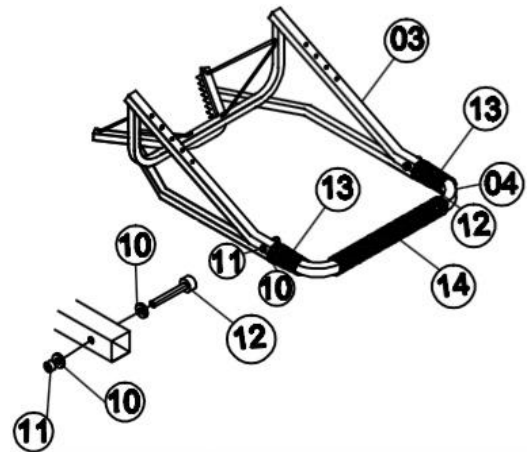

Шаг 4:

Закрепите подвесное сидение 08, как показано на рисунке.

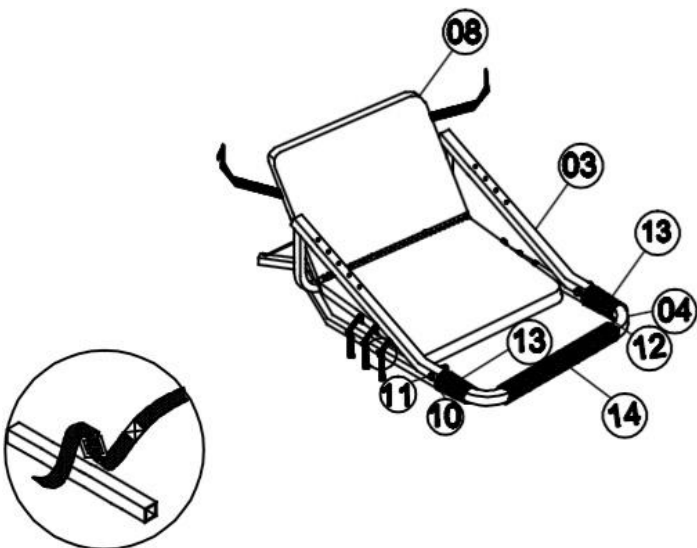

Шаг 5:

Так же, как на шаге 3, с помощью троса 05 повесьте верхнюю платформу 03 на дерево. Трос 05 следует прикрепить к верхней платформе 03 хомутиками 06, пропустив их в отверстия, выбранные в зависимости от толщины выбранного дерева. Отрегулируйте расстояние между двумя платформами в соответствии с вашим ростом.

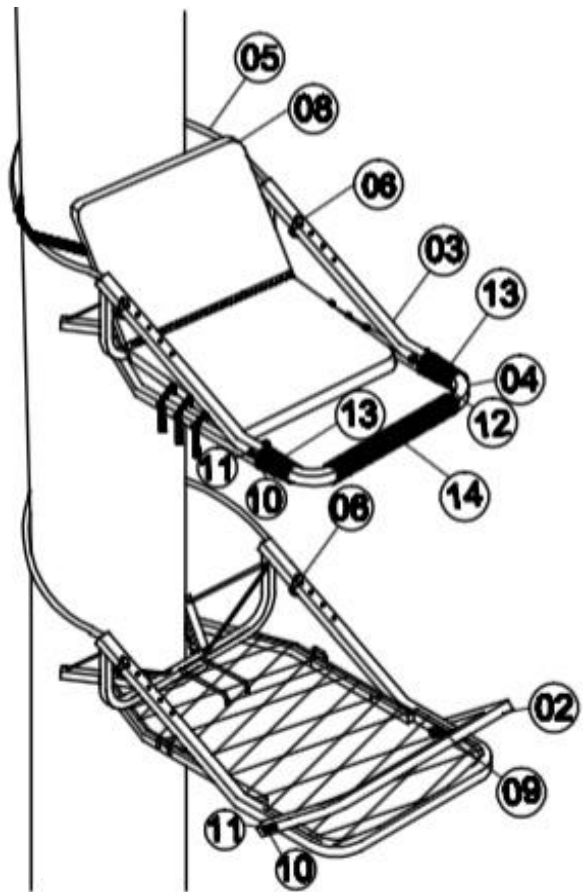

Шаг 6:

С помощью храповиков 07 крепко притяните обе платформы 01 и 03 к стволу дерева. Ниже приведена инструкция по использованию храповика.

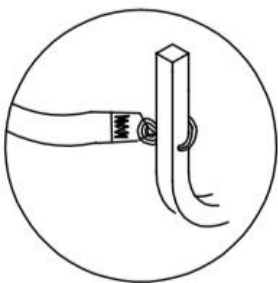
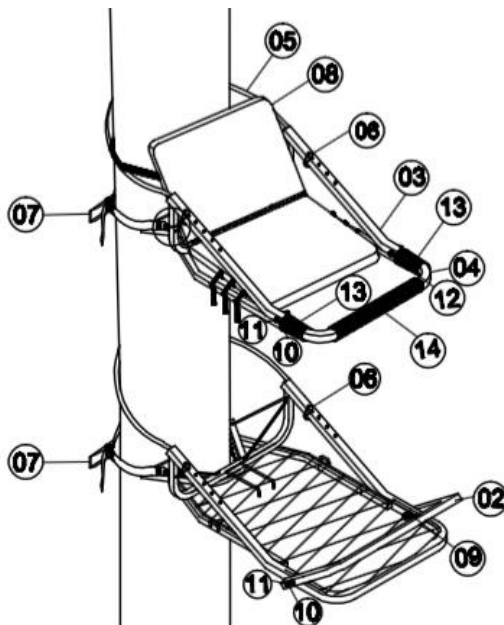

Инструкция по использованию храповика:

1. Тот конец ремня, на котором нет крюка, пропустите через механизм храповика, как показано на рисунке.

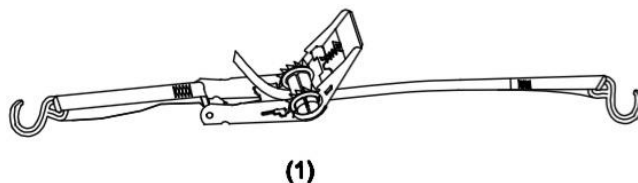

2. Этот же конец ремня пропустите в среднее отверстие храповика, как показано на рисунке.

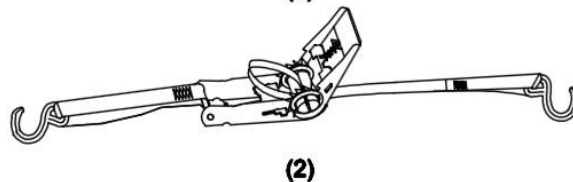

3. Придерживая ремень, работайте храповиком взад-вперед, как показано на рисунке, чтобы притянуть платформу к дереву.

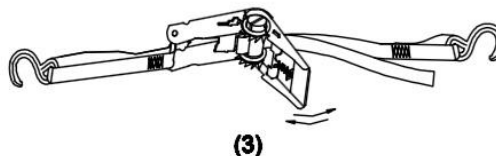

Качество по доступной цене!